

CX19D



MINI RÝPADLA D-Série



Motor 3TNV76

Výkon motoru 13.7 kW - 18.6 hp

Provozní hmotnost se stříškou 1880 kg

Provozní hmotnost s kabinou 1990 kg

SPECIFIKACE

CX19D

MOTOR

Typ _____ YANMAR 3TNV76 - STAGE 5
 Max. výkon (2200 ot./min.) (kW / hp) _____ 13.7 - 18.6
 Objem válců (cm³) _____ 1116
 Počet válců _____ 3
 Chlazení _____ kapalina
 Spotřeba (l/h) _____ 3.1
 Alternátor (V) _____ 12 (40 A)
 Baterie V (Ah) _____ 12 (65)

HYDRAULICKÝ SYSTÉM

Typ čerpadla _____ variabilní průtokové
 Objem čerpadla (cm³) _____ 9 + 9 + 6.6
 Průtok čerpadla (l/min) _____ 18 + 18 + 13.1
 Max. pracovní tlak v okruhu (bar) _____ 240
 Přídavné okruhy (max tlak):
 AUX 1 jednocestný nebo dvoucestný (l/min) _____ 31,1 – 205 barů
 AUX 2 – volitelný (l/min) _____ 13,1-205 barů
 AUX 3 – volitelný (l/min) _____ 18–240 barů

OTOČ A RYCHLOST POJEZDU

Rychlost
 (DVOURYCHLOSTNÍ AUTOMAT) (km/h) 1.: 0 ÷ 2.3 / 2.: 0 ÷ 4.4
 Rychlost otoče (ot./min.) _____ 10,5

OVĽADACÍ PRVKY

Výložník, násada, podkopová
 lžice a ovládání otoče _____ 2 pilotní joysticky
 Pohyb pásů včetně otoče _____ 2 mechanické páky
 Dozerovací radlička _____ pilotní páka
 Vedlejší systém AUX1
 (jednocestný nebo dvoucestný) _____ elektro
 proporcionální přepínač na pravém joysticku
 Natáčení výložníku _____ elektro-hydraulický proporcionální
 přepínač na levém joysticku

PROVOZNÍ HMOTNOST

Hmotnost s ochranným rámem* (kg) _____ 1770
 Hmotnost s kabinou* (kg) _____ 1880
 Provozní hmotnost s ochranným rámem * ISO 6016 (kg) _____ 1880
 Provozní hmotnost s kabinou* ISO 6016 (kg) _____ 1990
 * s gumovými pásy

OBJEMY PROVOZNÍCH KAPALIN

Palivová nádrž (l) _____ 25
 Nádrž na hydraulický olej (l) _____ 20
 Objem hydraulického obvodu (l) _____ 29
 Objem chladicího systému (l) _____ 4,5
 Motorový olej (l) _____ 2,8

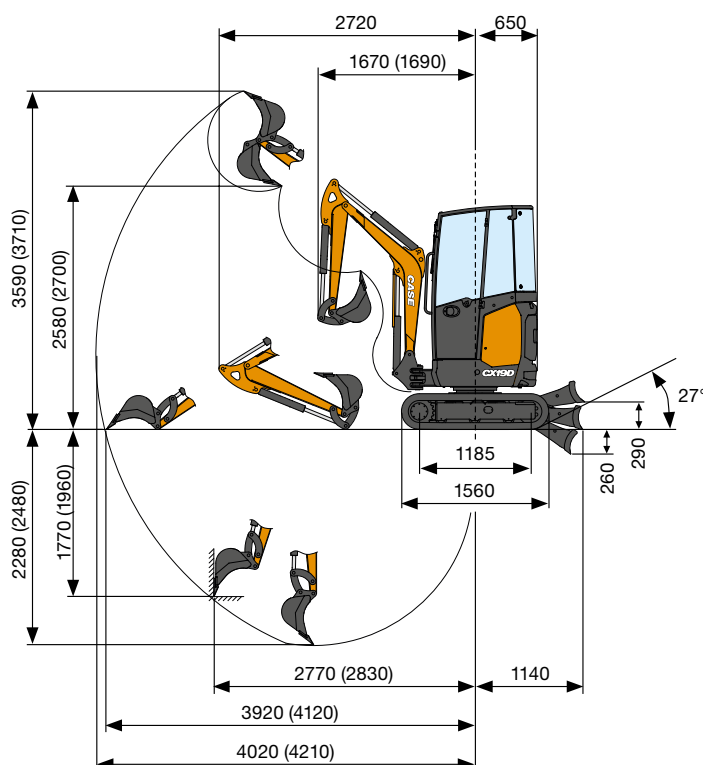

VÝKONNOSTNÍ ÚDAJE		Std. násada 1150 mm	Vol. násada 1350 mm
Maximální hloubkový dosah	mm	2280	2480
Maximální výška výlože	mm	2580	2700
Rypná síla lžice	daN		1500
Rypná síla výložníku dle ISO 6015	daN		950
Síla trakce	daN		1860
Maximální tlak na půdu se stříškou (s kabinou)	kg/cm ²		0.31 (0.32)
Maximální svahová dostupnost			60% - 30°

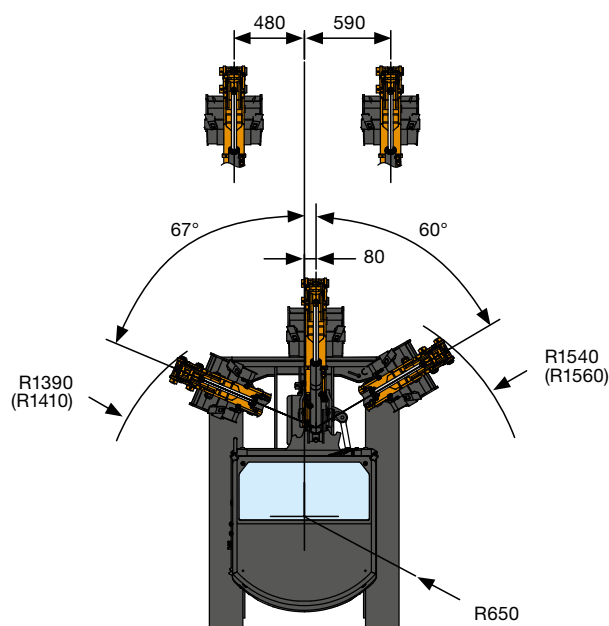
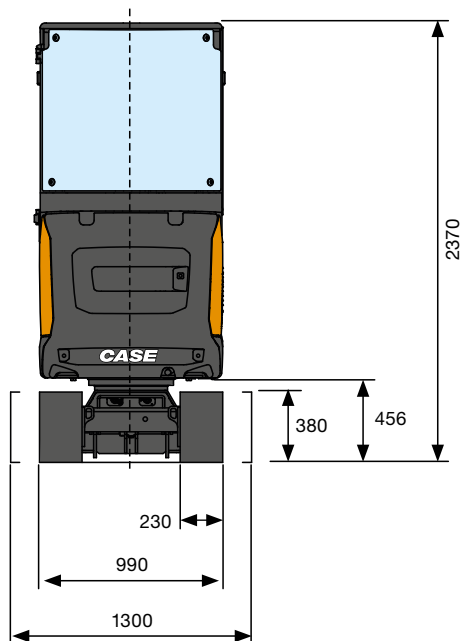

ZÁKLADNÍ ROZMĚRY

Maximální šířka	mm	990 - 1300
Maximální výška	mm	2370
Šířka gumových pásů	mm	230
Poloměr otáčení zadní části	mm	650
Délka násady standardní/prodloužené	mm	1150 (1350)
Počet rolů jedna strana	ks	3

ZVEDACÍ SÍLY

CX19D

Standardní násada L = 1.150 mm
Prodloužená násada L = 1.350 mm)

Bez příslušenství, natažená násada, od středu otoče (m)
Zvedací síla (v kg) na metr výšky

ZVEDACÍ SÍLY	2	3	Max
Čelní zdvih radlice spuštěn	610*	420*	390*
Čelní zdvih radlice zvednut	430	230	180
Boční zdvih, otoč 90°	430	230	190

* zohledněn limit zatížení hydrauliky

Limity zvedací síly jsou určeny dle ISO 10567 a nepřekračují 75% statické síly překlapaní stroje a 87% zvedací síly hydrauliky. Nejsou zohledněny příslušenství.

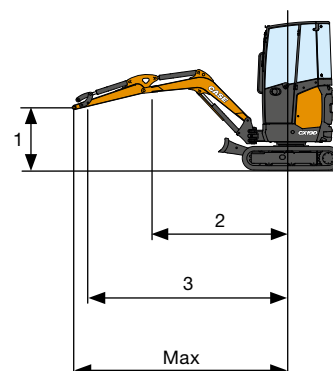

STANDARDNÍ A VOLITELNÁ VÝBAVA

STANDARDNÍ VÝBAVA

- + sklopný ochranný rám (ROPS/TOPS)
- + topení
- + automatické osvětlení interiéru
- + zásuvka pro maják na střeše kabiny
- + stěrače čelního skla
- + zpětná zrcátka (levé, pravé)
- + látková sedačka s mechanickým odpružením (kabina)
- + vinylová sedačka s mechanickým odpružením (stříška)
- + standardní násada
- + ochrana pístnice výložníku a dozerovací radlice
- + standardní protizávaží
- + servo ovládací joysticky s elektro-hydraulickým proporčním ovládním
- + elektro-hydraulické proporční ovládní natočení výložníku
- + přídavný vývod hydrauliky (AUX 1) s elektro-hydraulickým proporčním ovládním
- + nastavení maximálního průtoku přídavného okruhu AUX 1
- + přepínač pro volbu jednocestné/dvoucestné funkce okruhu AUX 1
- + 2 rychlostní pojezd s automatickým řazením
- + gumové pásy
- + standardní dozerovací radlička
- + rozšiřitelný podvozek
- + návod k obsluze
- + klíč spínací skřínky, pro všechny zámky stroje
- + LED pracovní osvětlení
- + odpojovač baterie
- + variabilní průtokové čerpadlo
- + standardní hydraulický olej a mazadla

VOLITELNÁ VÝBAVA

- + DAB rádio, Bluetooth, USB, paměťová karta SD/SDHC, Aux-in
- + imobilizér
- + alarm pojezdu
- + prodloužená násada
- + přídavná protizávaží
- + 2. přídavný vývod hydrauliky (AUX 2) s elektro-hydraulickým proporčním ovládním
- + 3. přídavný vývod hydrauliky (AUX 3) pro drapák
- + zpětný odvod hyd.kapaliny do nádrže
- + hyd. zámky pístnice dozeru
- + jeřábovací sada
- + přídavné LED osvětlení
- + výstražný maják
- + Case Sitewatch
- + biologicky rozložitelný hydraulický olej a mazadla
- + provedení High Flow (např. pro mulčovač)
- + hydraulický rychloupínač (jednocestný i dvoucestný)
- + mechanický rychloupínač
- + lžice

OSTATNÍ PŘÍSLUŠENSTVÍ

- + přední ochranná mříž
- + ochrana pístnice násady a lžice
- + volitelné ovládní ISO-SAE
- + široká nabídka příslušenství
- + výběr z mechanických a hydraulických rychloupínačů
- + výběr lžic

AGROTEC servis s.r.o.
importér a autorizovaný servis
Václavská 125c, 625 00 Brno
e-mail: info@agrotecservis.cz
tel. číslo: +420 800 247 365
www.casece.cz

AGROTEC
Group

CASE
CONSTRUCTION

Poznámka: Standardní a volitelné doplňky se mohou lišit podle nároků a specifických regulací každého státu. Ilustrace mohou obsahovat spíše volitelné než standardní doplňky – obraťte se na svého prodejce. CNH Industrial si ponechává právo úpravy specifikace stroje bez jakýchkoli závazků souvisejících s těmito změnami.